



Always Supplying Advanced Flexible Excellence

iFlex RackGuard



A-SAFE iFlex RackGuard vooraanzicht.



WAAROM KIEZEN VOOR ONZE iFlex RackGuard?

Voor het beschermen van uw magazijnstellingen ontwikkelde A-Safe de iFlex RackGuard, de beste stellingbescherming die bestaat.

Het wetenschappelijk ontwerp biedt vele unieke voordelen. Wie magazijnstellingen heeft, kiest voor de RackGuard.

Zijaanrijding absorptie.

Bij een aanrijding tegen de zijkant wordt de energie door de RackGuard. Geabsorbeerd waarna de RackGuard weer naar de oorspronkelijke vorm terugkeert.

Frontaanrijding absorptie.

Bij frontale aanrijding dempt de bescherming de energie en verdeelt deze rond de stellingpoot in plaats van erdoorheen, waardoor de schade beperkt blijft.

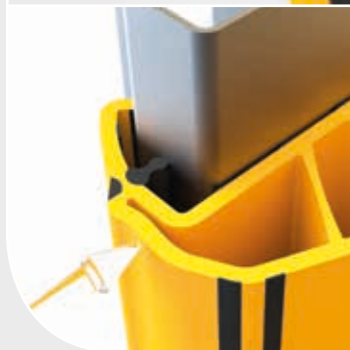

Zijaanrijding absorptie.



Frontaanrijding absorptie.

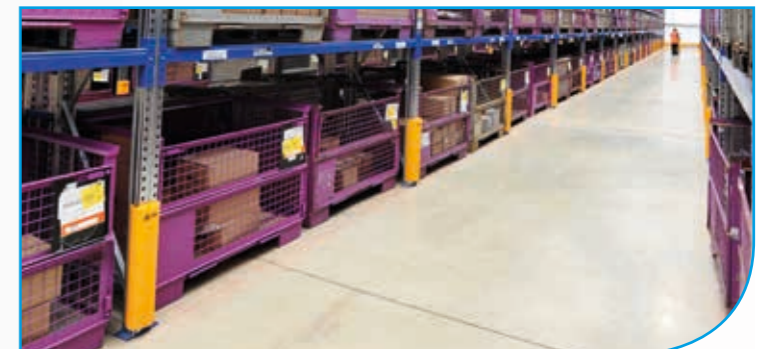

BMW onderdelen magazijn – (Northampton UK)

A-SAFE iFlex RackGuard achteraanzicht.

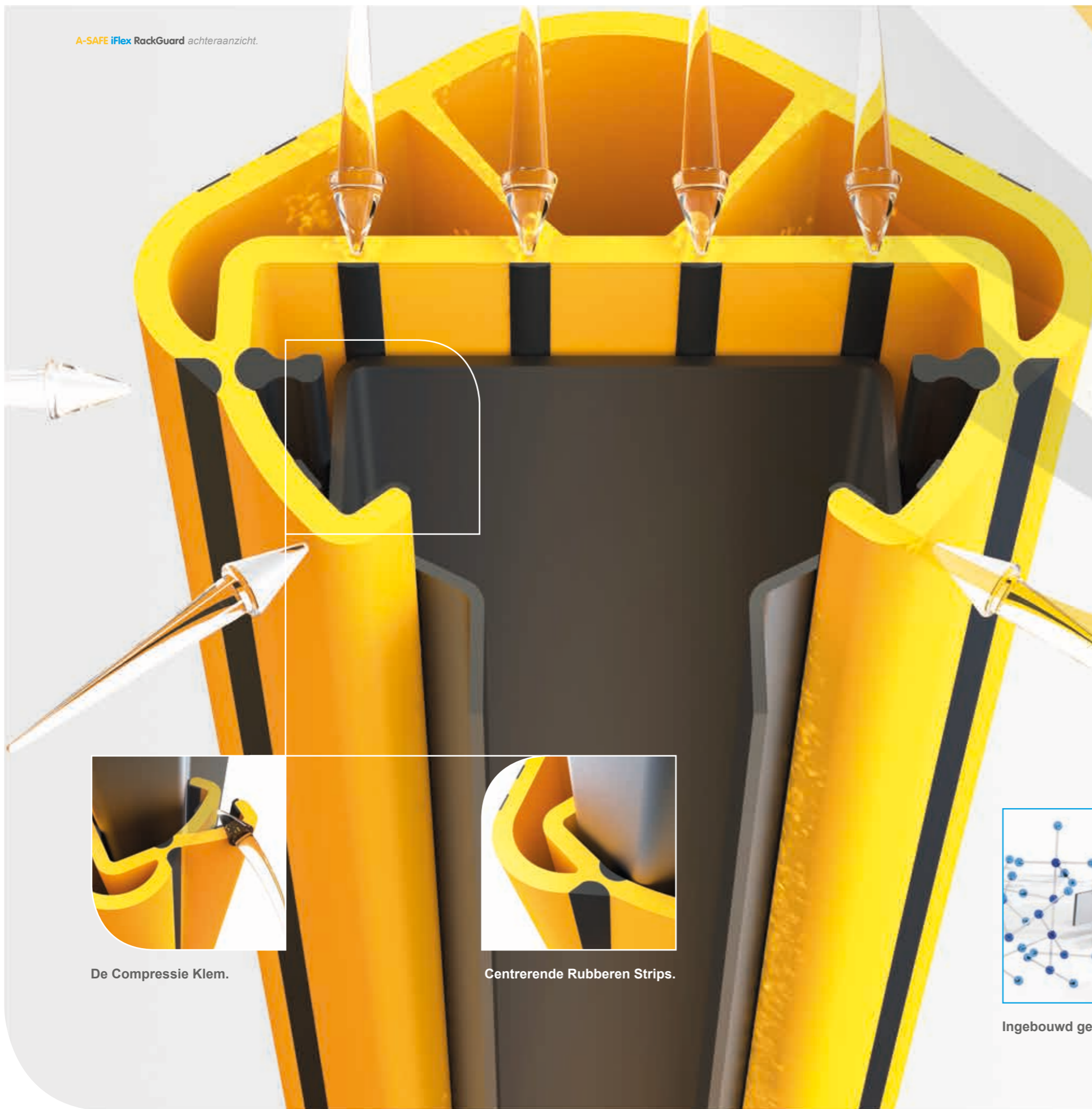

De Compressie Klem.

Dit unieke systeem zorgt ervoor dat de bevestigingsklemmen continue samendrukken en stevig rond de stellingpoot bevestigd zijn.

Centreerende Rubberen Strips.

Speciaal ontworpen om ervoor te zorgen dat de RackGuard zich in het midden van elke stellingpoot centreert.

Ingebouwd geheugen.

Gemaakt van ons exclusieve materiaal, **Memaplex**. Dit sterke en flexibele product maakt het mogelijk om na een aanrijding terug te keren naar de oorspronkelijke vorm, keer op keer.

Verschillende klemmen afmetingen.

Ongeacht de stelling afmetingen, onze RackGuard past altijd.

Tien fixatie punten.

Voor een verbeterde grip om elke stellingpoot.



De Compressie Klem.

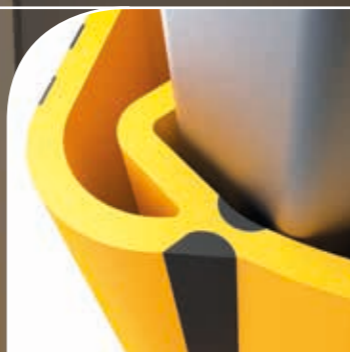

Centreerende Rubberen Strips.

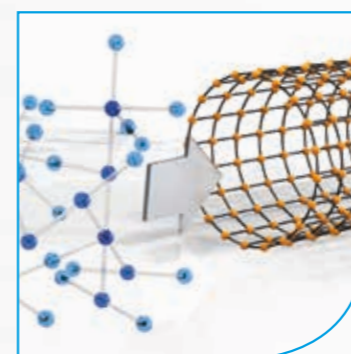

Ingebouwd geheugen.



Nieuwe magazijn installatie – (Israel)

A-SAFE in-house testinstallatie.



TÜV verdubbelde de test belasting tot 800 Newton. Het niveau van de doorbuiging was ruim binnen de norm EN 15 512. Met de RackGuard krijgt u een product dat twee keer de vereiste impact kan weerstaan.

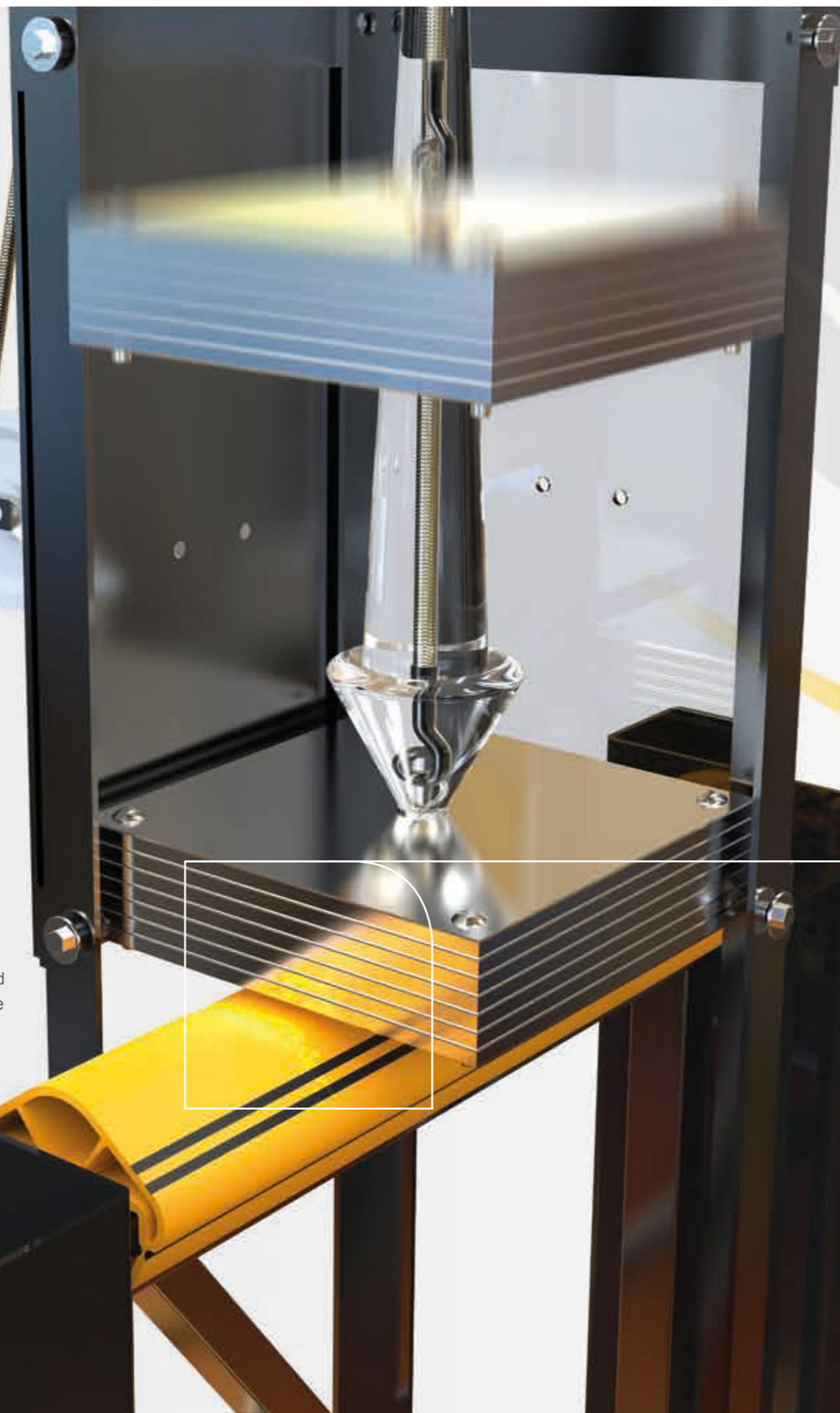

GETEST TOT HET MAXIMALE

De **iFlex RackGuard** heeft strenge testen ondergaan.

Na honderden uren FEA testsimulatie, is het prototype ontwikkeld waarop fysieke testen zijn uitgevoerd.

Voor deze testen bevestigden we de RackGuard op een gemiddelde stalen stelling. Een vallend gewicht van 40 kg vanaf een meter hoogte met een versnelling van 9.8 m/s, genereerde een frontale botsing van 400 newton. Dit komt overeen met een voertuig van 1,5 ton met een snelheid van 10 km/h.

De testen laten geen schade zien na vijf frontale impacts van 400 newton op de stellingpoten, het garandeert u vijfvoudige bescherming.

De **iFlex RackGuard** is onafhankelijk gekeurd. Dit geeft u een gegarandeerde zekerheid.

De RackGuard is TÜV gecertificeerd volgens EN 15 512 norm. FEM 10.2.02 standaard, en de AS 4084 (Australië) standaard.

TUV, certificeerde ook onze eigen in-house testinstallatie.

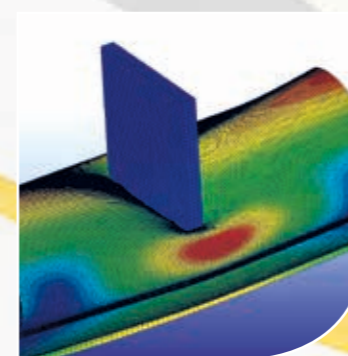

FEA (Finite Element Analysis) is een uitgebreide simulatie- en analysesoftware, die wij gebruiken om onze producten te optimaliseren en nieuwe producten fysiek te testen.



Prodinge Packaging - (Duitsland).



Typical damaged racking.

1



2



De iFlex RackGuard beschermt uw magazijn door het absorberen van aanrijdingen en het voorkomt verzwakkingen van stellingen.



3



4

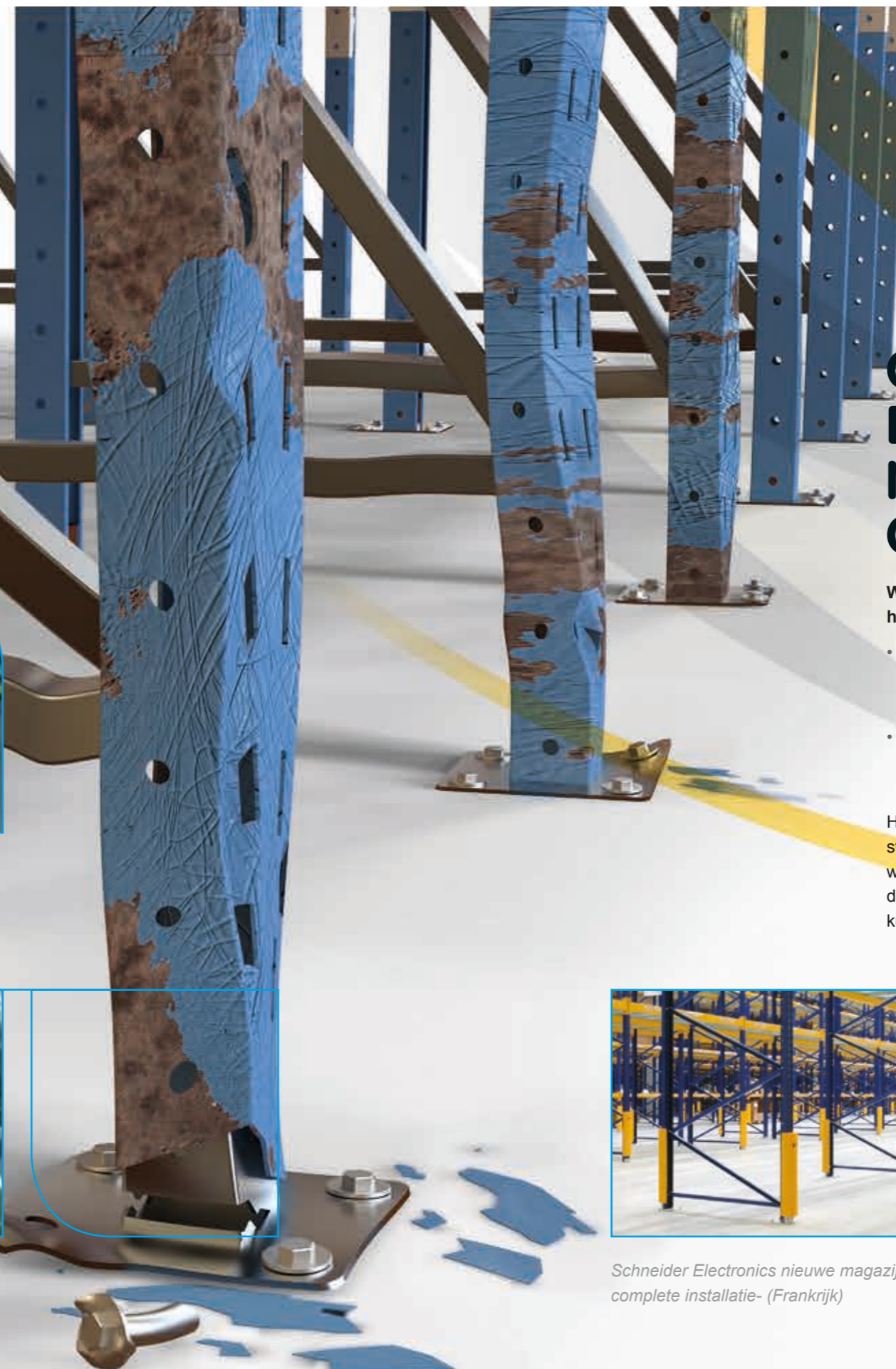

CONTINUE DE HOOGSTE NORMEN OVERTREFFEN

Wist u dat, onder de huidige richtlijnen:

- De maximale toegestane frontale doorbuiging van een stellingpoot 3mm is.
- De maximale toegestane zijwaartse doorbuiging van een stellingpoot 5mm is.

Het spreekt voor zich dat stellingen beschermd moeten worden daar waar deze door voertuigen geraakt kunnen worden.

Over het algemeen ontstaat deze schade aan de onderkant van de stellingen. - Overheden overal ter wereld geven de volgende aanbevelingen:

- Het gebruik van zelfherstellende stellingbeschermers om het risico van schade zoveel mogelijk te beperken als gevolg van een aanrijding.
- Hoekstaanders aan het einde van een stelling moeten afdoende worden beschermd door een opvallend gekleurde bescherming en een extra 400 mm hoge bescherming voor de hoekstaanders i.v.m. verhoogd aanrijdrisico.

De iFlex RackGuard is onafhankelijk gekeurd, dit geeft u een gegarandeerde zekerheid tegen beschadigingen van de stellingpotten die tot ongelukken en hoge reparatiekosten kunnen leiden. De RackGuard is TÜV gecertificeerd volgens EN 15 512 norm. FEM 10.2.02 standaard, en de AS 4084 (Australië) standaard.



Schneider Electronics nieuwe magazijn, complete installatie- (Frankrijk)

iFlex RackGuard

MEMAPLEX™
MEMAPLEX™_{FR}



- De iFlex RackGuard is leverbaar in verschillende maten, gemaakt van Memaplex met unieke bevestigingsklemmen - zodat deze stevig bevestigd kunnen worden aan elk type stelling.

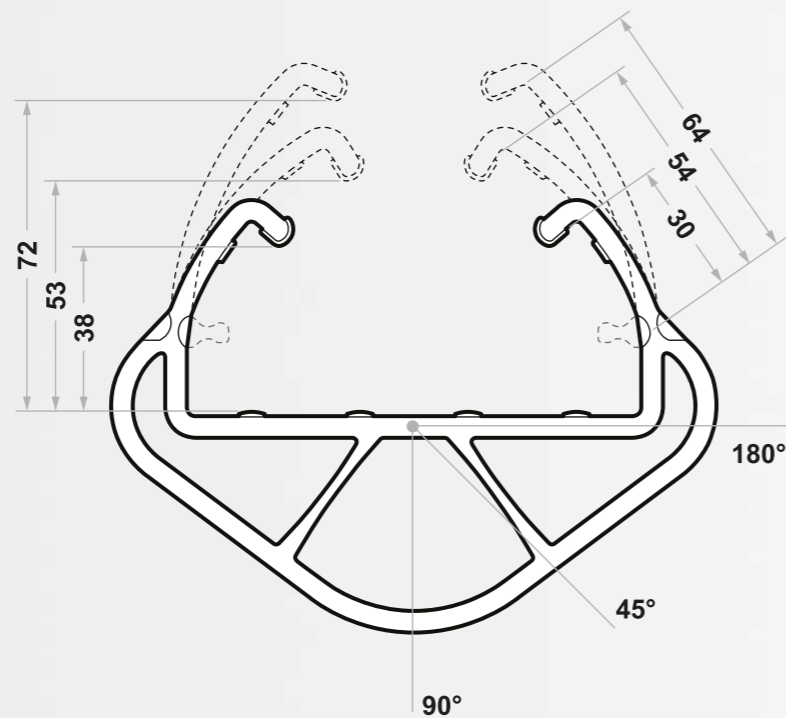
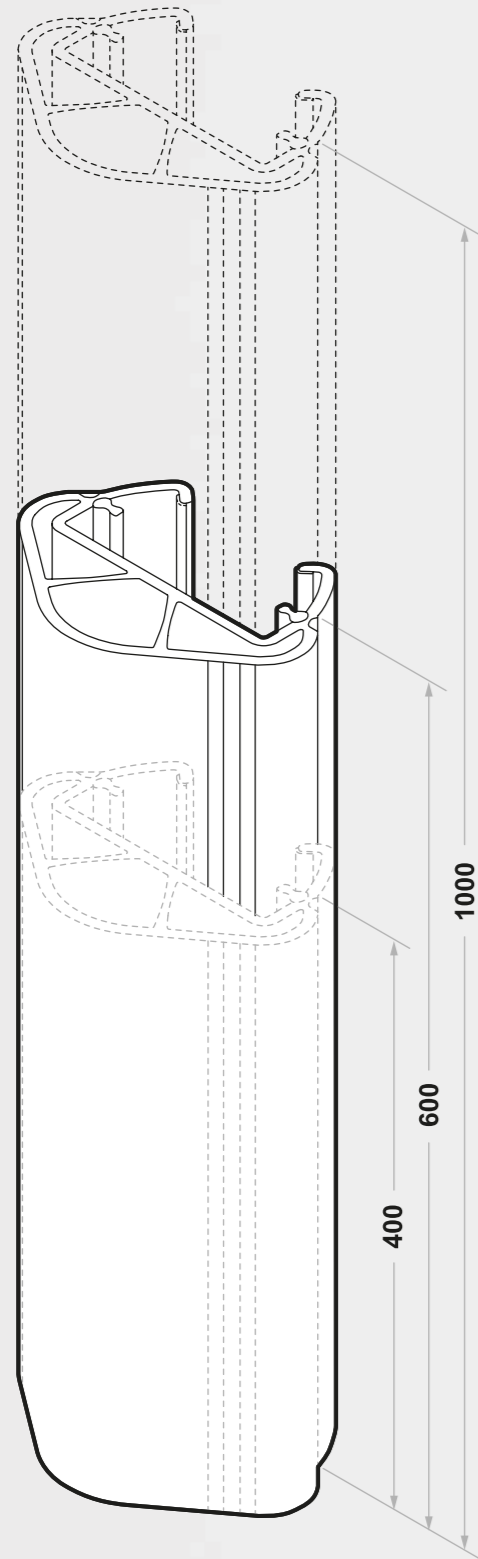
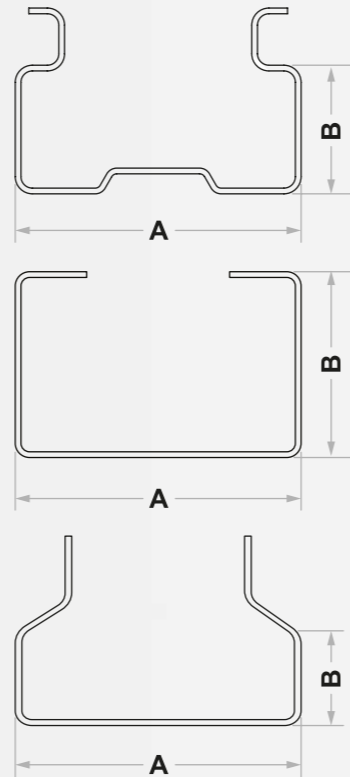

Impact hoek		45°	90°	180°
Geteste impact energie (Joules)		800	1000	800
Equivalent voertuig gewicht (kg)		2000	2000	2000
Equivalent voertuig snelheid (km per uur)		3.2	3.6	3.2

Materiaaleigenschappen











Temperatuur	MEMAPLEX™		-15°C to +50°C
Temperatuur	MEMAPLEX™_{FR}		-40°C to +30°C
Chemische Weerstand			Zeer goed - ISO / TR 10358
Brand classificatie			HB / F
Voedsel contact			Ja
Toxiciteit			Geen
Geleiding			Geen
Milieu			
CO ₂ / m			3.57
Recyclebaarheid			100%

Algemene voorwaarden zijn van toepassing.
Standaardgarantie 2 jaar.

Onderdeelnummer	Omschrijving	A - Stelling breedte (max.)	B - Stelling diepte (max.)
040-0002	iFlex RackGuard (S) SL - 600mm	102	45
040-0005	iFlex RackGuard (S) ML - 600mm	102	68
040-0008	iFlex RackGuard (S) LL - 600mm	102	80
040-0011	iFlex RackGuard (S) SLR - 600mm	85	45
040-0014	iFlex RackGuard (S) MLR - 600mm	85	68
040-0017	iFlex RackGuard (S) LLR - 600mm	85	80
040-0020	iFlex RackGuard (L) SL - 600mm	126	75
040-0023	iFlex RackGuard (L) SLR - 600mm	112	75
040-0026	iFlex RackGuard FR (S) SL - 600mm	102	45
040-0029	iFlex RackGuard FR (S) ML - 600mm	102	68
040-0032	iFlex RackGuard FR (S) LL - 600mm	102	80
040-0035	iFlex RackGuard FR (S) SLR - 600mm	85	45
040-0038	iFlex RackGuard FR (S) MLR - 600mm	85	68
040-0041	iFlex RackGuard FR (S) LLR - 600mm	85	80
040-0044	iFlex RackGuard FR (L) SL - 600mm	126	75
040-0047	iFlex RackGuard FR (L) SLR - 600mm	112	75



Always Supplying Advanced Flexible Excellence

- | | | |
|---|------------------------|--|
|  | A-Safe (UK) Ltd | United Kingdom, Head Office |
|  | A-Safe GmbH | Germany, Austria, Switzerland |
|  | A-Safe SAS | France, Suisse Romande |
|  | A-Safe, Inc. | United States of America |
|  | A-Safe Pty Ltd | Australia |
|  | A-Safe Portugal | Portugal |
|  | A-Safe (2013) Thailand | Thailand |
|  | A-Safe APS | Scandinavian Region, Denmark, Sweden, Norway |
|  | A-Safe BV | Benelux Region, Belgium, Netherlands, Luxembourg |
|  | A-Safe Italia srl | Italy |

A-SAFE (UK) Ltd

Habergham Works, Ainleys Industrial Estate, Elland, Halifax HX5 9JP
Sales: +44 (0) 1422 331133 Enquiries: +44 (0) 1422 344402 F: +44 (0) 1422 323533
E: sales@asafe.com W: www.asafe.com



iflex RackGuard